

## TA1320A 系列立式穿芯小型交流电流互感器

LI037V5/2016

### 一、特点:

1. 立式穿芯印刷线路板直接焊接安装、外形美观;
2. 全封闭, 机械和耐环境性好, 电压隔离能力强, 安全可靠。

### 二、使用环境条件:

1. 环境温度:  $-55^{\circ}\text{C} \sim +85^{\circ}\text{C}$ ;
2. 相对湿度: 温度为  $40^{\circ}\text{C}$  时不大于 90%;
3. 大气压力: 860~1060mbar(约为 650~800mmHg)。

### 三、工作频率范围: 20Hz~20kHz。

### 四、绝缘耐热等级: B 级( $130^{\circ}\text{C}$ )。

### 五、安全特性:

1. 绝缘电阻: 常态时大于  $1000\text{M}\Omega$ ;
2. 抗电强度: 可承受工频  $6\text{kV}50\text{Hz}/1$  分钟;
3. 阻燃性: 符合 UL94-V0 级。

### 六、外形图、安装尺寸及线圈图(图一):

1. 外形图、安装尺寸见图一:

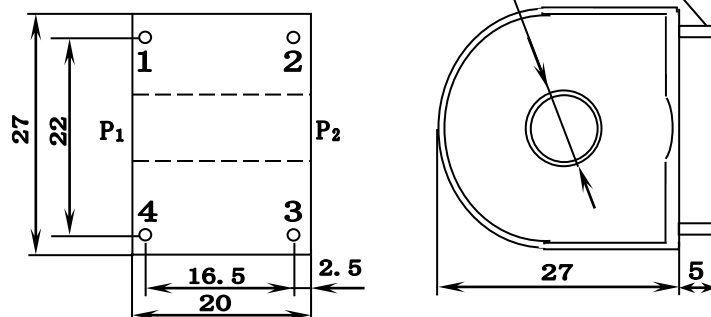

图一

2. 线圈图见图二:

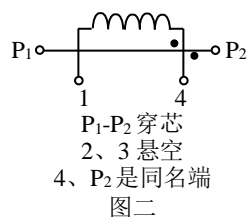

### 七、典型应用及性能参数：

按图三所示应用时性能参数见下表。

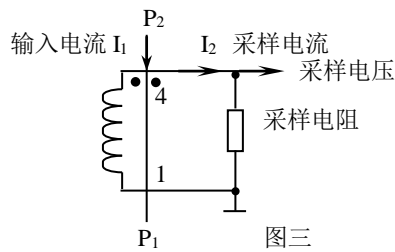

产品型号	额定输入电流	额定输出电流	额定采样电阻 $R_L$	额定采样电压	相移	非线性度	线性范围
TA1320A-1M	50A	100mA	12.5 $\Omega$	1.25V	$\leq 30'$	$\leq 0.2\%$	2 倍额定
TA1320A-2M	50A	50mA	50 $\Omega$	2.5V	$\leq 20'$	$\leq 0.2\%$	
TA1320A-3M	50A	25mA	200 $\Omega$	5.0V	$\leq 15'$	$\leq 0.2\%$	

● 说明：

- 实际应用中，采样电阻应小于或等于上表给出的额定值，这样会改善非线性度和相移。
- 若用户需要的变流比与上述不同，可按用户要求订制。

### 八、注意事项：

- 电流互感器初级应串联于被测电流回路中，次级应近似工作于短路状态；
- 电流互感器次级电路不允许开路，所以请不要装熔断器。